



KZK12.17 – Zweischalen - Tiefbaugreifer

Baggerdienstgewicht: 12 - 20t

Verwendung: Mobilbagger, 2-Wegebagger Gleisbau (Schottergreifer)

Für Arbeiten im Tiefbau, Gleisbau und Verladearbeiten.

Eigenschaften:

- 360° hydraulisch drehbar.
- Schlauchanschlüsse am Rotator durch Verschraubungsschutz geschützt.
- Integrierte Druckbegrenzungsventile.
- Niedrige Hanghöhe und kompakte Bauweise.
- Alle Schalenbreiten innerhalb der Baureihe tauschbar.
- Schalensätze kompatibel zu Atl. E344-346.
- Verwindungsarme Konstruktion durch stabilen Schalenrahmen.
- Schneiden aus hochfestem Sonderstahl FKS400.
- Bolzen aus 42CrMo4 gehärtet (hochfest vergütet).
- Kolbenstangenschutz serienmäßig.
- Hoch verschleißfeste 2-Loch Schraubzähne.

Zubehör und Ausrüstungen:

- Aufhängungen/Schlauchsätze für alle Bagger.
- SW-Adaptionen für alle gängigen Schnellwechsler.
- Greiferverlängerungen für größere Grabtiefen.
- Lasthaken.
- Pendelbremse.
- Sonderschalen nach Kundenvorgabe.
- Sonderzähne (Hülsenzähne).



Greifer KZK12.17



FÜR ALLE BAUMASCHINEN

KZK12.17 - Zweischalengreifer

Baggerdienstgewicht: 12-20 t

Ausgabe-Nr.: 00290013

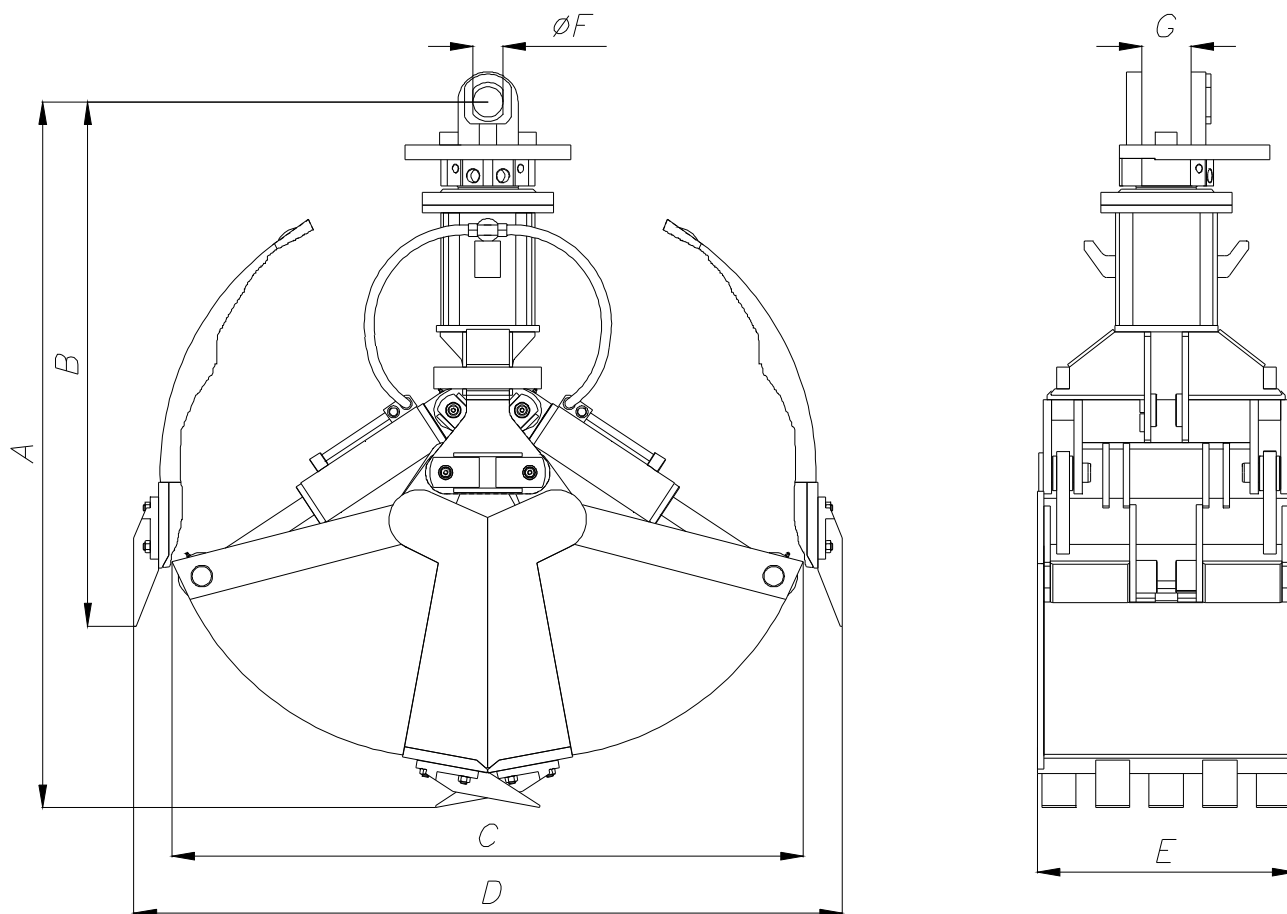

Typ	Inhalt (l/SAE)	Gewicht (kg)	Abmessung (mm)						
			A	B	C	D	E	F	G
KZK12-17-600	390	695	1645	1220	1470	1650	600	70	115
KZK12.17-700	455	715	1645	1220	1470	1650	700	70	115
KZK12.17-800	520	735	1645	1220	1470	1650	800	70	115

			KZK12.17
Baggerdienstgewicht	t		12-20
Tragfähigkeit max.	t		4
Ausführung			Durchgehend
Zähne			Ja
Betriebsdruck	Greifen max.	bar	300
	Drehen max.	bar	200
Anschlüsse	Greifen		R1"
	Drehen		R1/2"